

WORK

Leuchtentyp	Einbauspot	Einbauspot	Einbauspot
Lichttechnik	LED	LED	LED
Strahlerkopf	Ø 90 x 80mm	Ø 160 x 100mm	Ø 197 x 110mm
Cutout	90 – 100mm	160 – 180mm	200 – 220mm
Systemleistung	13W	25W	35W
Lichtfarbe	3000K / 4000K	3000K / 4000K	3000K / 4000K
CRI	Ra80+	Ra80+	Ra80+
Lumenklasse	1000lm / 1150lm	2330lm / 2520lm	3320lm / 3350lm
Abstrahlwinkel	60°	60°	60°
UGR	19	19	19
Versorgungseinheit	On/Off – DALI auf Anfrage	On/Off – DALI auf Anfrage	On/Off – DALI auf Anfrage
Gehäuse	Aluminium pulverbeschichtet	Aluminium pulverbeschichtet	Aluminium pulverbeschichtet
Farbe	Weiss	Weiss	Weiss
IP-Schutz	20	20	20
Farbkonsistenz SDCM	MacAdams 2	MacAdams 2	MacAdams 2
Lumenerhalt	40'000h	40'000h	40'000h

Alle technischen Daten sowie Gewichts- und Massangaben sind sorgfältig erstellt. Irrtümer sind vorbehalten. Alle Masse sind in mm. LED Lebensdauerangaben: L80/B10 bei Umgebungstemperatur (ta) 25°C. Lichtstromangaben und Effizienz unterliegen einer Toleranz von +/- 10%. Die Produktabbildungen sind beispielhaft und können vom Original abweichen. Techn. Änderungen, die dem Fortschritt dienen sind vorbehalten.



13W

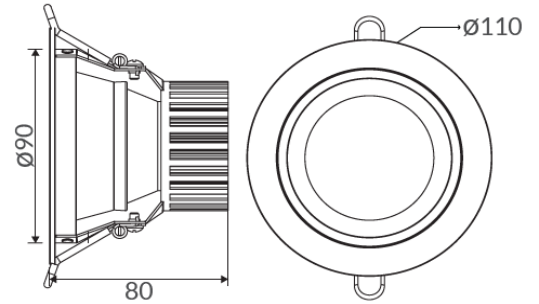
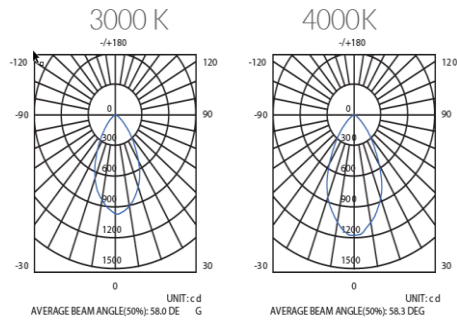

CUTOUT 90-100



25W

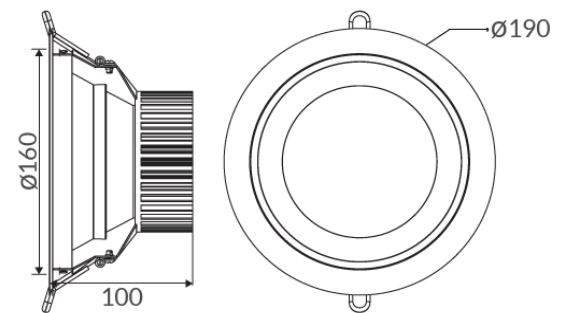
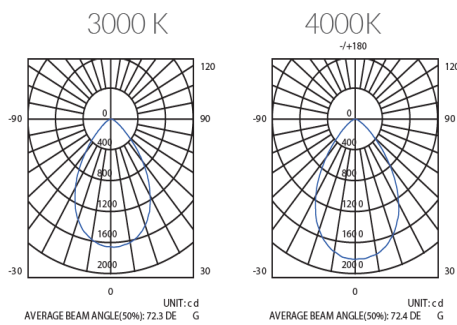

CUTOUT 160-180



35W

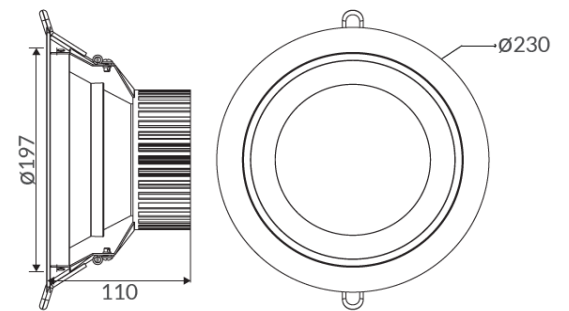
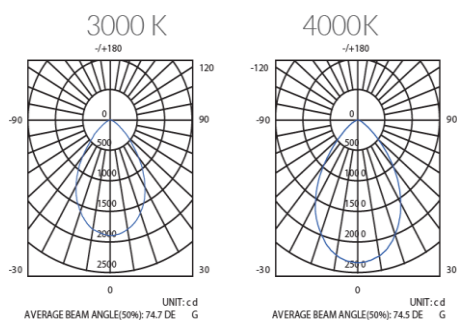

CUTOUT 200-220

Alle technischen Daten sowie Gewichts- und Massangaben sind sorgfältig erstellt. Irrtümer sind vorbehalten. Alle Masse sind in mm. LED Lebensdauerangaben: L80/B10 bei Umgebungstemperatur (ta) 25°C. Lichtstromangaben und Effizienz unterliegen einer Toleranz von +/- 10%. Die Produktabbildungen sind beispielhaft und können vom Original abweichen. Techn. Änderungen, die dem Fortschritt dienen sind vorbehalten.